

Скребковые разгрузчики донного типа КК-Р

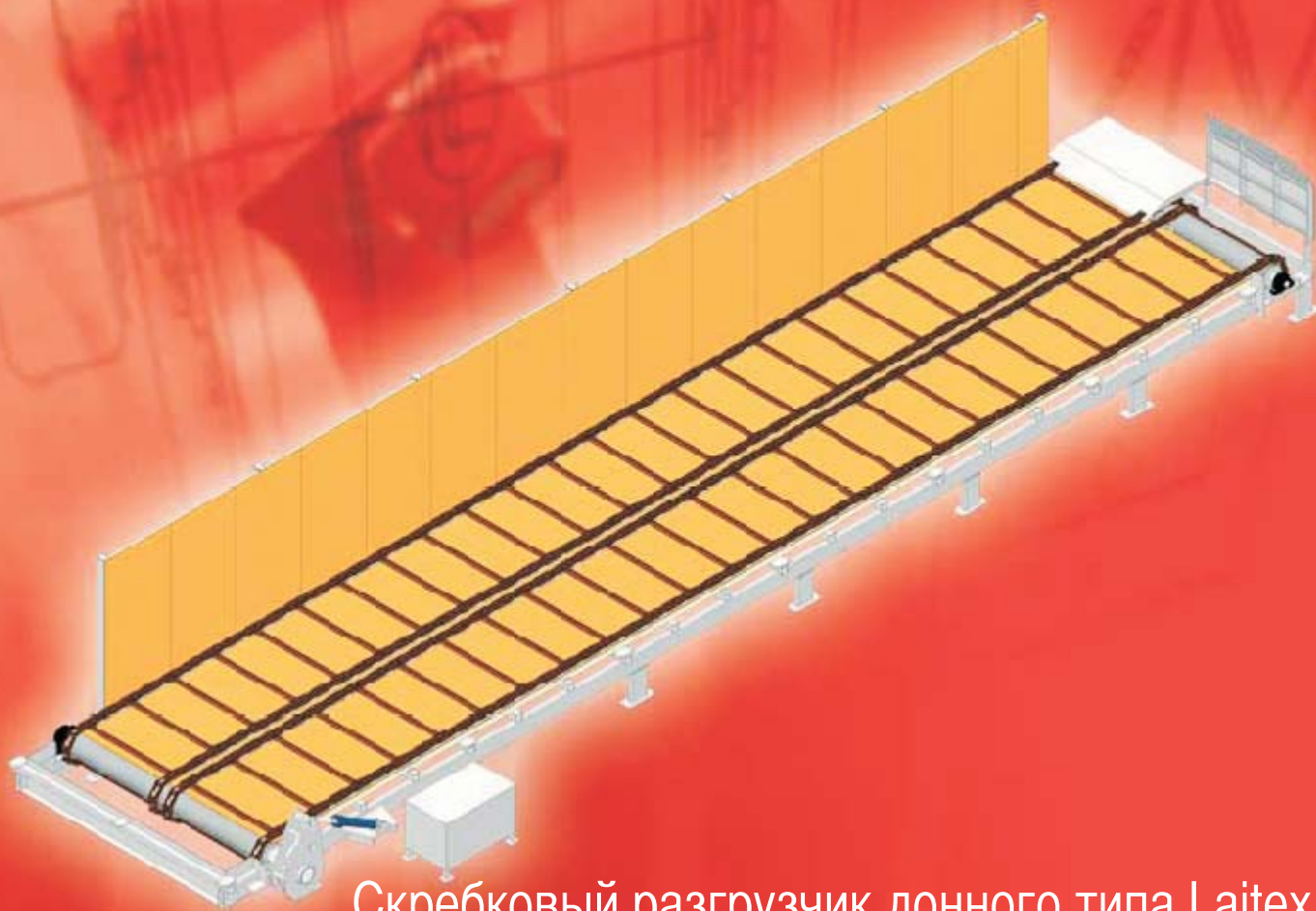

Скребковый разгрузчик донного типа Laitex представляет собой прочную и надежную приемную станцию для твердого топлива, его конструкция основана на надежных и простых принципах проектирования.

Скребковые разгрузчики донного типа КК-Р

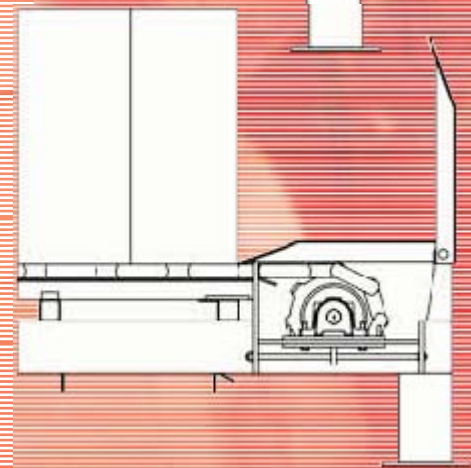
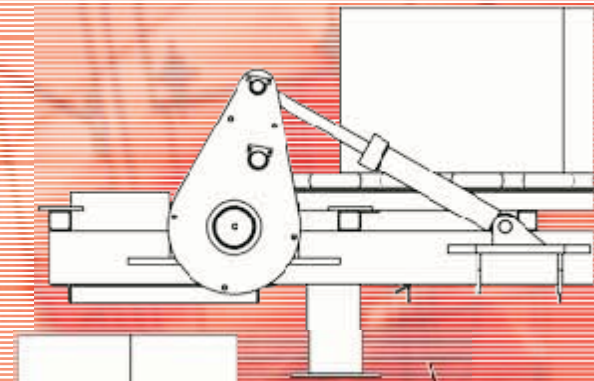

Ширина приемной станции:	4.000 мм
Длина приемной станции:	... 25 м
Объем хранилища:	... 200 м ³
Производительность:	10 ... 400 м ³ /час
Потребляемая мощность:	5,5 ... 30 кВт

значения мощности даны для древесной коры, используемой в качестве топливного материала.

Скребковые разгрузчики донного типа могут также изготавливаться по другим размерам по ширине.

При параллельной установке нескольких секций разгрузчика можно создать складские камеры большого объема, и в отдельных секциях разгрузчика можно складировать различные фракции топлива.

При одновременной подаче из нескольких секций разгрузчика можно добиться требуемого перемешивания топлива.

Технические характеристики:

Конструкционный материал:	Корпус из конструкционной стали Блок крышки из древесины / водостойкой фанеры или из нержавеющей стали Стенки/перегородки из водостойкой фанеры или стали различного типа Поднимаемая наклонная плоскость
Привод:	Храповое колесо / гидравлический цилиндр Варианты двигателей: редукторный или гидравлический двигатель
Цепи:	4 x M450-A-200, при необходимости, со штифтами и втулками AISI420 При изменении соотношения размеров используются цепи другого типа.
Дополнительные устройства:	Устройство контроля вращения Устройство контроля засорения Вал-разрыватель

Компания Laitex Oy также изготавливает другие виды разгрузчиков, такие как: стержневые разгрузчики, ленточные разгрузчики, винтовые донные разгрузчики



LAITEX OY
Yhteistyönkatu 13
FIN-53300 LAPPEENRANTA
Tel. + 358 20 161 3300
Fax. + 3 58 20 161 3350
Email: sales@laitex.fi
Web pages: www.laitex.fi